

Avvitatore/svitatore elettrico per valvole bombola

Modello EL60

Elevata qualità e ottime performance



Descrizione

L'unità è fornita di un gruppo di bloccaggio bombole, composto da una morsa pneumatica in grado di bloccare in sicurezza le bombole da trattare e da un gruppo di controllo coppia di serraggio, composto a sua volta da un motoriduttore, da una cella di carico e da un albero cardanico. Quest'ultimo è munito di chiavi adattabili alle varie valvole di bombole di gas tecnici mediante un set di inserti intercambiabili. Il gruppo di controllo coppia ed il gruppo di bloccaggio possono essere entrambi installati a muro, oppure, se fornito a richiesta, sul basamento autoportante (modello ELBA AZSE001).

E' inoltre possibile completare l'unità, scegliendo tra gli accessori a richiesta, una delle due paratie di protezione (modello ELPA - AZSE002, oppure modello ELPA - AZSE005/B) per un'esecuzione più completa dell'intera stazione d'avvitamento.

APPLICAZIONI

L'unità EL60 permette la meccanizzazione delle operazioni d'avvitamento e svitamento delle valvole di bombole ed estintori con filettatura conica (di gas inerti e ossigeno), con un notevole risparmio di tempo. Sforzo fisico e probabilità d'infortunio completamente annullati sono i suoi punti di forza, oltre alla garanzia di coppia di chiusura conforme.

Avvitatore/svitatore elettrico

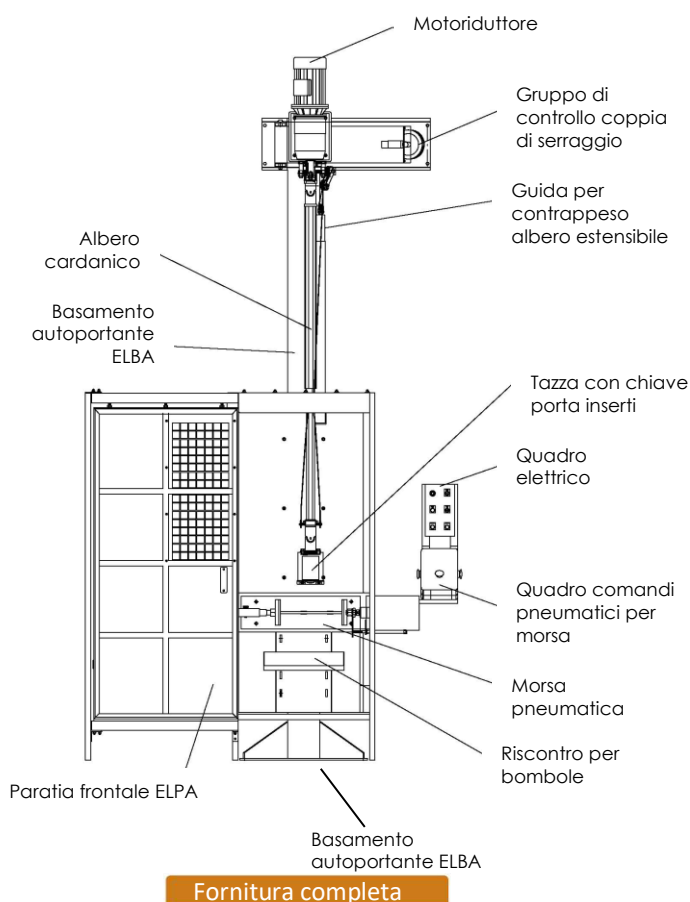

DETTAGLI TECNICI

- Motoriduttore con albero cardanico e cella di carico per il controllo della coppia di chiusura
- Chiave con set di inserti intercambiabili per i più comuni tipi di valvole
- Morsa pneumatica con comando bi-manuale per bloccaggio bombole
- Pannello elettrico tri-fase, 400 V 50 hz trifase
- Comandi in bassa tensione, 24 V
 - Coppia serraggio: 8 – 40 Kg* m
 - Tensione di alimentazione: 400/50 Volt/Hz
 - Comandi: 24 V
 - Potenza: 1,5 kW
 - Alimentazione aria compressa: 8 – 10 bar
 - h bombola: 300-1650 mm (1920 con adatt. opzionale)
 - Chiusura morsa:
 - COD.MZSE001 da Ø 80 a Ø 320 mm
 - COD. MZSE004 da Ø 80 a Ø 410 mm (con adattatori)
 - COD. MZSE004 da Ø 250 a Ø 770 mm (con adattatori)

Dimensioni / Peso

- Ingombro totale (con paratia): 1950 x 800 x (h) 3900 mm
 - Avvitatore: 920 x 420 x (h) 1780 mm
 - Morsa pneumatica: 1200 x 340 x (h) 550 mm
- Dimensioni e peso possono variare a seconda della versione*

Rumore aereo: inferiore a 85 dB



PARATIA FRONTALE

PARATIA DIVISORIA FRONTALE, modello ELPA

La paratia di protezione nella versione "pesante" è stata progettata per limitare ulteriormente le casistiche di pericolo dovute allo svitamento di bombole aventi pressione residua interna (max 200 bar). In particolare, sono state tenute in conto le seguenti sollecitazioni possibili:

- Proiezione di una valvola da una bombola piena (300 bar), tutti i gas
- Sollecitazione da jet incendiato, caso ossigeno
- Proiezione di parti di metallo fuse, caso ossigeno
- Incendio, caso ossigeno

Lo studio ha portato alla realizzazione di una protezione di tipo "pesante" in lamiera piena da 3 mm ed avente porta scorrevole anteriore con finestra in grigliato. La finestratura è rivestita internamente in policarbonato MARGARD MR5E, classificato in "classe di resistenza 1", secondo la normativa UNI 9174, metodo CSE RF 3/77.

> PER MAGGIORI INFORMAZIONI:
> FOR FURTHER INFORMATION CONTACT:
> POUR INFORMATIONS CONTACTER:

DAMOTEK S.r.l.
Via Avv. Giovanni Agnelli, 10 12033 MORETTA (CN) ITALY
Tel: +39 0172 911235
Fax: +39 0172 911322

www.damotek.com
info@damotek.com

